



MANUELL

INSTALLATION

Rollo

ALLGEMEINE SICHERHEITSHINWEISE

Dieses Handbuch listet die Anweisungen für die ordnungsgemäße Installation, Verwendung und Wartung des Rollos auf. zur Vermeidung von Personen- oder Sachschäden und zur ordnungsgemäßen Verwendung und Konservierung des Produkts. Es ist ratsam, dieses Handbuch aufzubewahren und es immer für weitere Konsultationen bereitzuhalten, bis das Zelt entsorgt ist. Das Handbuch besteht aus diesem Heft, einer fotografischen Montageanleitung und einer Motoranleitung, die dem Produkt beigelegt ist.

DAS HANDBUCH RICHTET SICH AN DEN INSTALLATEUR, BETREUER UND ENDBENUTZER.

⚠ AUFMERKSAMKEIT!

Verwenden Sie beim Lösen des Vorhangs aus der Verpackung keine scharfen Werkzeuge wie Scheren oder Cutter, da Sie Ketten und Stoffe durchtrennen und die Funktionalität des Zeltes beeinträchtigen könnten.

Die Installation muss durchgeführt werden ausschließlich von Fachpersonal durchgeführt und muss unter Einhaltung der geltenden Vorschriften zur Sicherheit und Verhütung von Arbeitsunfällen durchgeführt werden.

Überprüfen Sie, ob die verwendeten Leitern, Gerüste, Schutzvorrichtungen und Werkzeuge dem Standard entsprechen und in gutem Zustand sind.

Um die Installation zu korrigieren, verwenden Sie das mit dem Produkt gelieferte Material, das von der Größe und dem Modell des Zeltes abhängt.

Es ist auch notwendig, Schrauben und Dübel zu verwenden, die an den Zustand und die Art der Struktur/des Dämpfers angepasst sind, auf der das Rollo installiert ist.

Sie können nicht schräg montiert werden.

UNTERSCHIEDLICHE

- Deckenmontage (Abb.1)
- Wandmontage (Abb.2)
- Wandmontage mit Einlegeböden (Abb.3)

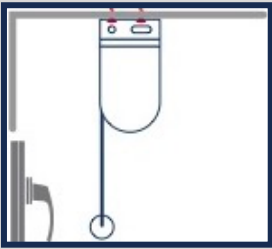

Feige.1

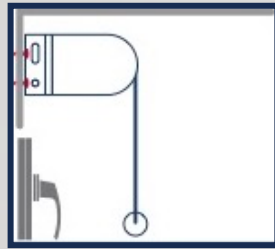

Feige.2

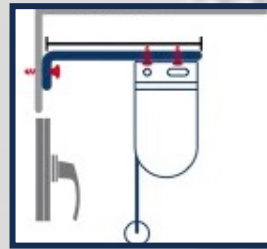

Feige.3

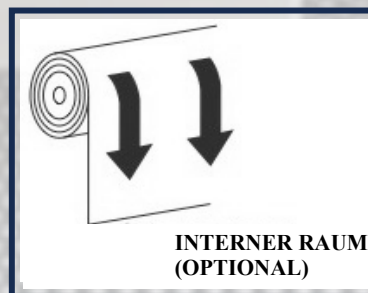
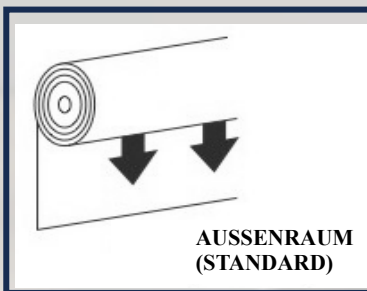

Das Absenken des Standard-Rollos erfolgt "extern" zur Wand des Raumes; Sie können den Abstieg nach innen wählen, um mehr Platz zwischen Wand und Stoff zu haben, damit hervorstehende Griffe nicht berührt werden.

SO MONTIEREN SIE EIN ROLLO

1) **BREITE MESSEN:**

Wenn Sie den Vorhang in den Fensterrahmen einhängen möchten, messen Sie die Breite des Vorhangs, einschließlich der Montagehalterungen. Lassen Sie auf jeder Seite des Rahmens zusätzlich 5 mm Platz, damit Sie die Halterungen problemlos montieren können.

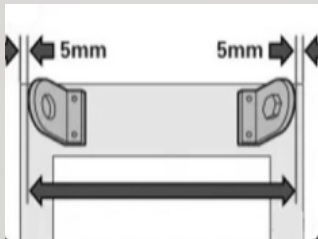

2) **ENTSCHEIDEN SIE, AUF WELCHER SEITE DIE KETTE / WINDE / MOTOR MONTIERT WERDEN SOLL:**

Entscheiden Sie, wo Sie den Ketten-/Winden-/Rollenvorhangmotor montieren möchten, auf der linken oder rechten Seite. Nachdem Sie die Position markiert haben, befestigen Sie die Halterungen im Inneren oder am Fensterrahmen. Die Halterung mit einem hervorstehenden Stift zeigt die Seite mit dem Ketten-/Motormechanismus an.

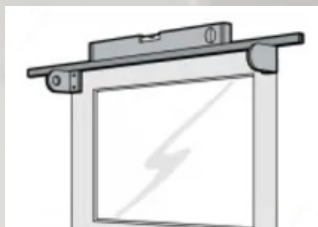

3) **MONTAGE DER HALTERUNGEN AM FENSTERRAHMEN ODER AN DER WAND:**

Entscheiden Sie sich für die Position der ersten Halterung und markieren Sie die zu bohrenden Löcher. Montieren Sie dann die erste Halterung und ziehen Sie die Schrauben leicht an, stellen Sie die Rolle mit einer Wasserwaage so ein, dass sie horizontal ist. Markieren Sie dann die Löcher, die für die zweite Halterung gebohrt werden sollen.



4) DECKENHALTERUNGEN MONTIEREN:

Messen Sie die Breite des Rollos und subtrahieren Sie das Maß für die Breite des Fensters und teilen Sie es schließlich durch zwei.

Lassen Sie das gleiche Maß seitlich stehen, um den Vorhang zu zentrieren

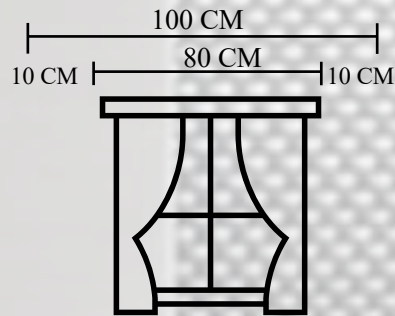
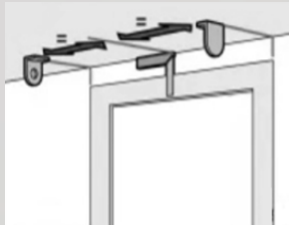

5) HÄNGEN SIE DEN VORHANG AUF:

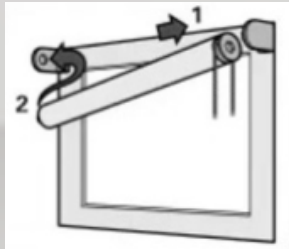

Setzen Sie die Rolle zuerst in die Halterung mit dem Kettenmechanismus / Arganello / Motor und dann in die andere ein.

IM FALLE EINES MOTORISIERTEN ZELTES

- Der elektrische Anschluss darf ausschließlich von qualifizierten Technikern durchgeführt werden, die auf der dem Produkt beigefügten Motorkarte angegeben sind.
- Überprüfen Sie, ob die elektrische Anlage des Raums den geltenden Vorschriften entspricht und ob der Stromkreis über die erforderliche Schutzart verfügt.
- Bergauf- und Bergabendschalter sind bereits eingestellt, wenn Sie die Einstellungen ändern möchten, folgen Sie den Motoranweisungen.
- Informationen zur Installation, Verwendung und Wartung des Motors finden Sie in den Anweisungen des Herstellers, die dem Produkt beigefügt sind.

REINIGUNG UND WARTUNG

- Entfernen Sie regelmäßig Staub aus dem Zelt mit weichen, trockenen Tüchern oder leicht angefeuchtet mit Wasser oder neutralen Reinigungsmitteln, und achten Sie darauf, dass es gründlich trocknet.
- Verwenden Sie keine aggressiven oder scheuernden Reinigungsmittel.
- Entfernen Sie keine Teile des Zeltes oder interne Komponenten und greifen Sie nicht in das Zelt, auf bewegliche Teile oder elektrische Teile ein.
- Jeder Eingriff an elektrischen Teilen muss von qualifiziertem Personal durchgeführt werden.

UMWELTVERTRÄGLICHKEIT UND

- Das Entfernen des Vorhangs von seinem Sitz muss von qualifiziertem Personal und unter Beachtung aller Anweisungen und Sicherheitshinweise der Installation durchgeführt werden.
- Die Arbeiten müssen bei geschlossenem Vorhang durchgeführt werden.

Mission und Werte



Innovation

Ständige Investitionen in innovative Technologien, Automatisierung und Hausautomation, um Produkte zu schaffen, die den Trends des Referenzmarktes und der Kundenfreundlichkeit entsprechen und ihnen entsprechen.



Nachhaltigkeit

Achten Sie auf eine nachhaltige Produktionsentwicklung im Einklang mit internationalen Zielen (Agenda 2030) und Umweltstandards sowie der Einhaltung aktueller Sicherheitsvorschriften.



Kundenservice & Support

Maximale Aufmerksamkeit für den Kunden, die sich sowohl in der Einhaltung der Lieferzeiten als auch in der unterwürfigen Sorgfalt um jedes einzelne Detail manifestiert. Wir können nicht nur Produkte liefern, sondern auch schlüsselfertige Lösungen, die die fertige Montage vor Ort beinhalten.



Personalisierung

Wir haben einen globalen Blick auf den Markt und die damit verbundenen Anforderungen und Anforderungen. Wir sind sehr flexibel und wollen Ihr Partner für maßgeschneiderte Produkte / Lösungen sein, die eine unserer Stärken sind.



AGB DESIGN S.r.l.

Via delle Piagge, 1367

Zona Ind. S. Alessio 55100 LUCCA

Tel. +39 0583 330618 Fax +39 0583 330000

E-Mail: info@agbdesign.it

02194300469 der Mehrwertsteuer