



**HANDMATIG
INSTALLATIE**

Rol gordijn

ALGEMENE VEILIGHEIDSINFORMATIE

Deze handleiding bevat de instructies voor de juiste installatie, het gebruik en het onderhoud van het rolgordijn, opgesteld om schade aan personen of goederen te voorkomen en voor een juist gebruik en behoud van het product.

Het is raadzaam om deze handleiding te bewaren en altijd beschikbaar te houden voor verder overleg totdat de tent is weggegooid.

De handleiding bestaat uit dit boekje, eventuele fotografische montage-instructies en eventuele motorinstructies die aan het product zijn bevestigd.

DE HANDLEIDING IS GERICHT OP DE INSTALLATEUR, ONDERHOUDER EN EINDGEBRUIKER.

⚠ AANDACHT!

Gebruik bij het bevrijden van het gordijn van de verpakking geen scherp gereedschap zoals een schaar of scharen, omdat u kettingen en stoffen kunt knippen die de functionaliteit van de tent in gevaar brengen.

Installatie moet worden uitgevoerd uitsluitend door gespecialiseerd personeel en moet worden uitgevoerd in overeenstemming met de huidige voorschriften inzake veiligheid en preventie van arbeidsongevallen.

Controleer of de ladders, steigers, beschermingsmiddelen en gereedschappen die worden gebruikt aan de normen voldoen en in goede staat verkeren.

Om de installatie te corrigeren, gebruikt u het materiaal dat bij het product wordt geleverd en dat een functie is van de grootte en het model van de tent; Het is ook noodzakelijk om schroeven en pluggen te gebruiken die zijn aangepast aan de staat en het type structuur / demping waarop het rolgordijn is geïnstalleerd.

Ze kunnen niet schuin worden gemonteerd.

VERSCHILLENDE

- Plafondmontage (Fig.1)
- Wandmontage (Fig.2)
- Aan de muur gemonteerd met planken (Fig.3)

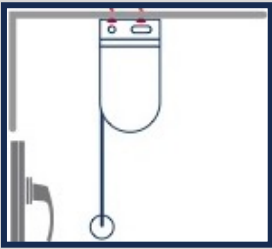

Vijg. 1

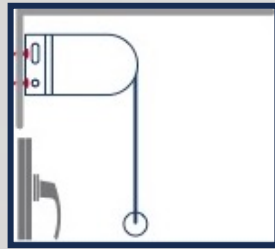

Vijg. 2

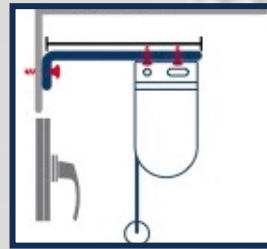

Vijg. 3

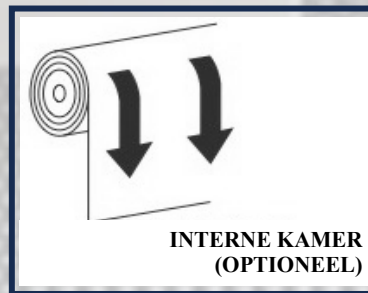
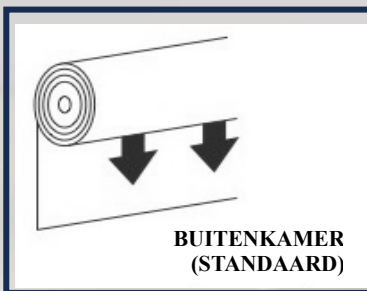

De afdaling van het Standaard rolgordijn is "extern" naar de wand van de kamer; Je kunt ervoor kiezen om de afdaling naar binnen te kiezen om meer ruimte tussen de muur en de stof te hebben, zodat uitstekende handgrepen niet worden aangeraakt.

HOE EEN ROLGORDIJN TE MONTEREN

1) MEET BREEDTE:

Wil je het gordijn in het raamkozijn hangen, meet dan de breedte van het gordijn, inclusief de montagebeugels. Laat 5 mm extra ruimte aan elke kant van het frame, zodat u de beugels eenvoudig kunt monteren.

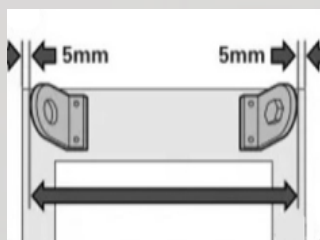

2) BESLIS AAN WELKE KANT DE KETTING / LIER / MOTOR MOET WORDEN GEMONTEERD:

Bepaal waar je de ketting/liet/rolgordijnmotor wilt monteren, links of rechts. Nadat u de positie hebt gemarkeerd, bevestigt u de beugels in of op het raamkozijn. De beugel met een uitstekende pen geeft de kant aan met het ketting/motormechanisme.

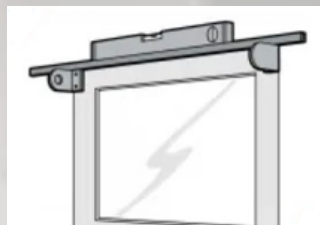

3) MONTAGE VAN DE BEUGELS OP HET RAAMKOZIEN OF DE MUUR:

Bepaal de locatie van de eerste beugel en markeer de gaten die u wilt boren. Monteer vervolgens de eerste beugel en draai de schroeven iets vast, stel de rol in met een waterpas, zodat deze horizontaal is. Markeer vervolgens de gaten om te boren voor de tweede beugel.

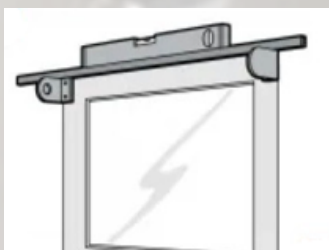

4) MONTAGE PLAFONDBEUGELS:

Meet de breedte van het rolgordijn en trek de maat van de breedte van het raam af en deel ten slotte door twee.

Laat dezelfde maat zijdelings om het gordijn te centreren

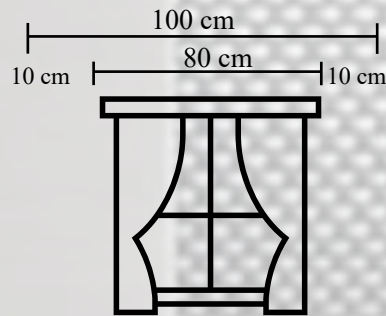
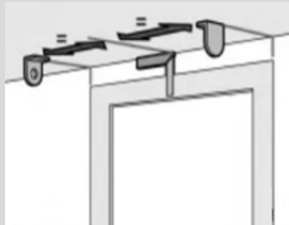

5) HANG HET GORDIJN:

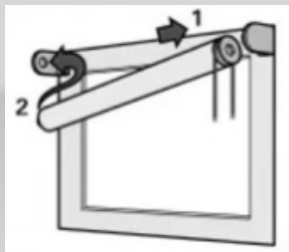

Steek eerst de rol in de beugel met het kettingmechanisme / arganello / motor en vervolgens in de andere.

IN GEVAL VAN GEMOTORISEERDE TENT

- De elektrische aansluiting mag uitsluitend worden uitgevoerd door gekwalificeerde technici zoals vermeld op de motorkaart die aan het product is bevestigd.
- Controleer of het elektrische systeem van de kamer voldoet aan de huidige voorschriften en of het elektrische circuit de nodige mate van bescherming heeft.
- Bergop en bergaf zijn al aangepast, als u de afstellingen wilt wijzigen, volgt u de motorinstructies.
- Voor alle informatie over de installatie, het gebruik en het onderhoud van de motor, raadpleegt u de instructies van de fabrikant die bij het product zijn gevoegd.

REINIGING EN ONDERHOUD

- Verwijder regelmatig stof uit de tent met zachte droge doeken of licht bevochtigd met water of neutrale reinigingsproducten, zorg ervoor dat het grondig droogt.
- Gebruik geen agressieve of schurende reinigingsmiddelen.
- Verwijder geen enkel deel van de tent of interne componenten, noch grijp erop in, op bewegende delen, op elektrische onderdelen.
- Elke ingreep aan elektrische onderdelen moet worden uitgevoerd door gekwalificeerd personeel.

MILIEU-IMPACT EN VERWIJDERING

- Het verwijderen van het gordijn van de zitplaats moet worden uitgevoerd door gekwalificeerd personeel en met inachtneming van alle instructies veiligheidswaarschuwingen van de installatie.
- Operaties moeten worden uitgevoerd met het gordijn gesloten.

Missie en waarden



Innovatie

Voortdurend investeren in innovatieve technologieën, automatisering en domotica om producten te creëren die voldoen aan en in lijn zijn met de trends van de referentiemarkt en het gemak van de klant.



Duurzaamheid

Aandacht voor een duurzame productieontwikkeling conform internationale doelstellingen (Agenda 2030) en milieunormen alsmede naleving van de huidige veiligheidsvoorschriften.



Klantenservice & Ondersteuning

Maximale aandacht voor de klant die zich zowel uit in het respecteren van levertijden als in de obsequious zorg voor elk detail. We kunnen niet alleen producten leveren, maar ook kant-en-klare oplossingen die de afgewerkte montage op locatie omvatten.



Personalisatie

Wij hebben een globaal beeld van de markt en de relevante eisen en eisen. Wij zijn zeer flexibel en willen uw partner zijn voor op maat gemaakte producten/oplossingen, die één van onze sterke punten zijn.



AGB DESIGN Srl

Via delle Piagge, 1367

Zona Ind. S. Alessio 55100 LUCCA

Tel. +39 0583 330618 Fax +39 0583 330000

e-mail: info@agbdesign.it

BTW 02194300469